

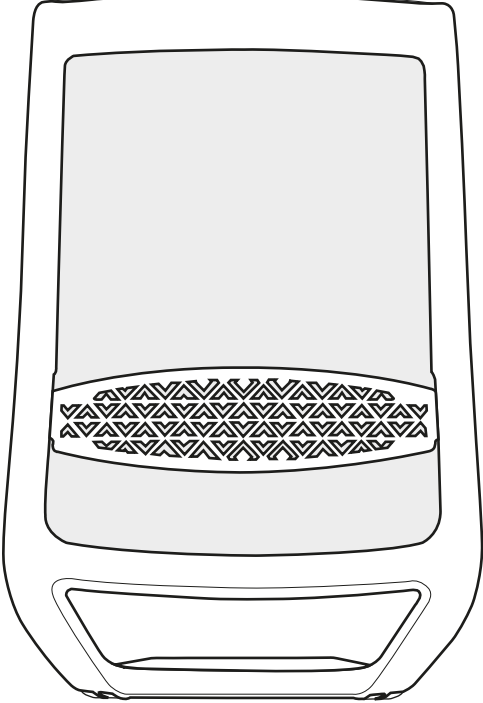



Silla Zuhé
Sincron 1 Bloqueo

Espaldar Zuhé
<p>A.</p> 
Columna neumática
<p>B.</p> 
Asiento con brazos y mecanismo
<p>C.</p> 
Base con ruedas
<p>D.</p> 
Tornillería
 <p>3 Tornillos M8 x 30</p> <p>Llave Allen #6 Incluida</p> <p><i>* Los tornillos para ensamblar el espaldar al mecanismo se entregan ensamblados en el espaldar.</i></p>

1 Saque con cuidado todos los componentes de la caja.

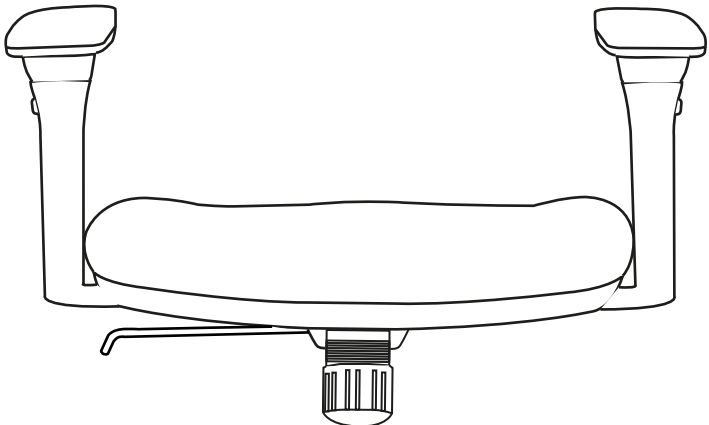
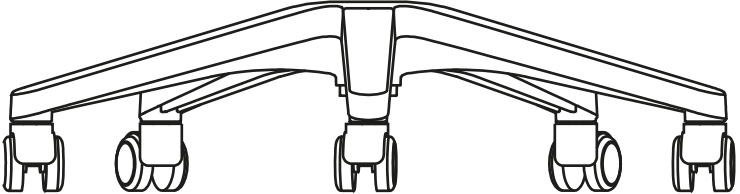

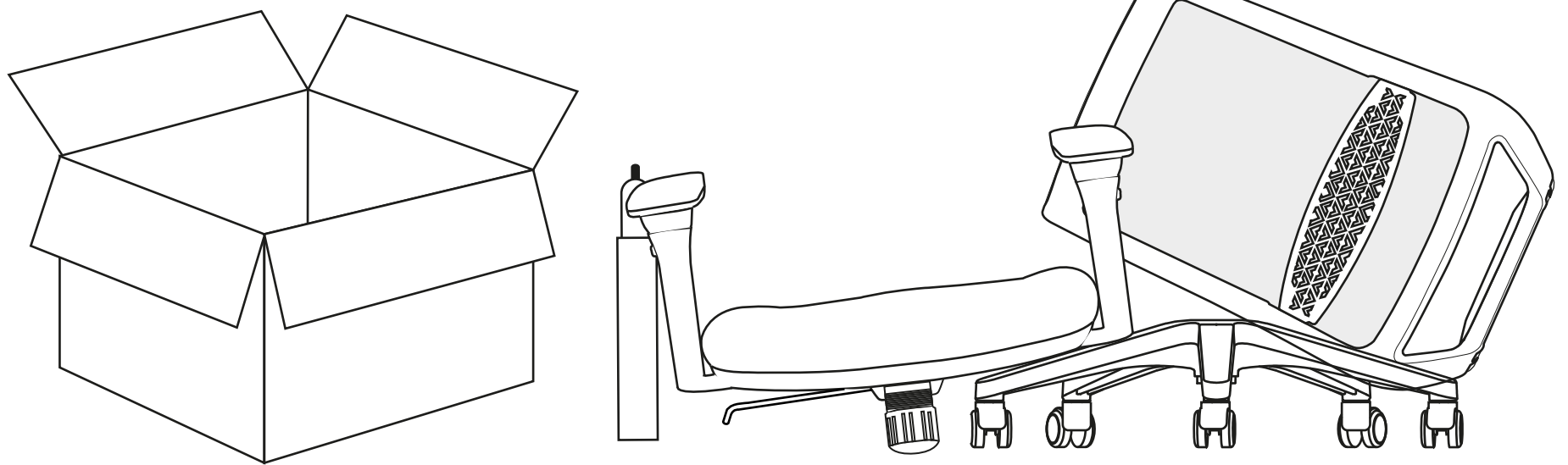
2 Ubique la columna en el centro de la base.

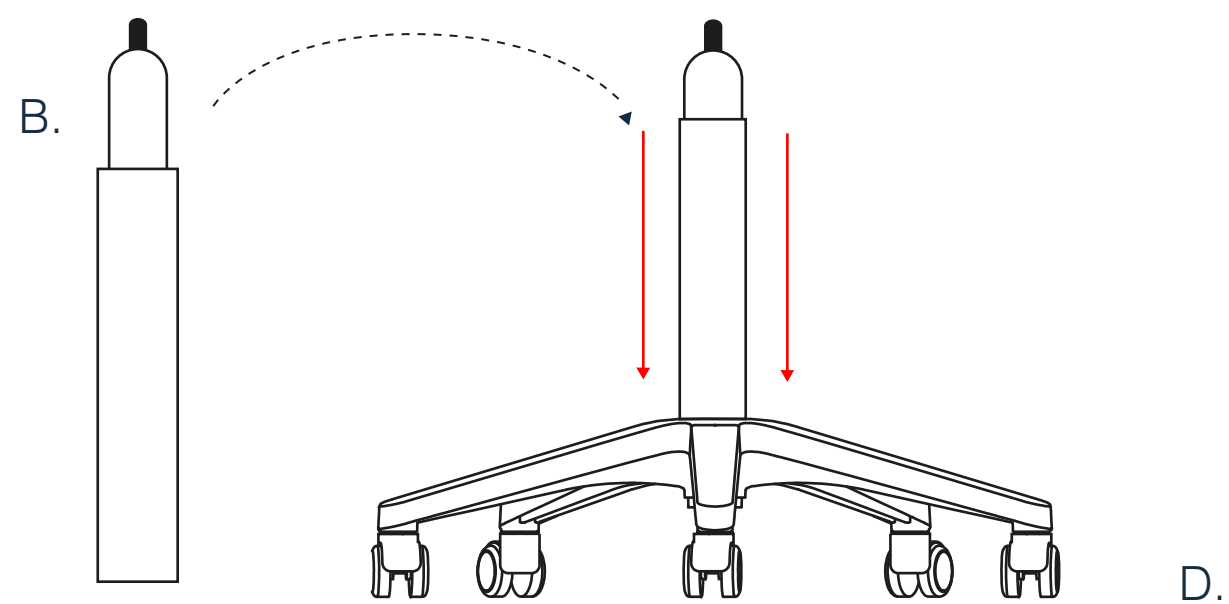

4 Sitúe el asiento con los brazos pre ensamblados en una superficie plana con la parte inferior hacia arriba, ubique el espaldar en el mecanismo como lo muestra la imagen y con la llave Allen # 6 ajuste los tornillos M8 x 30.

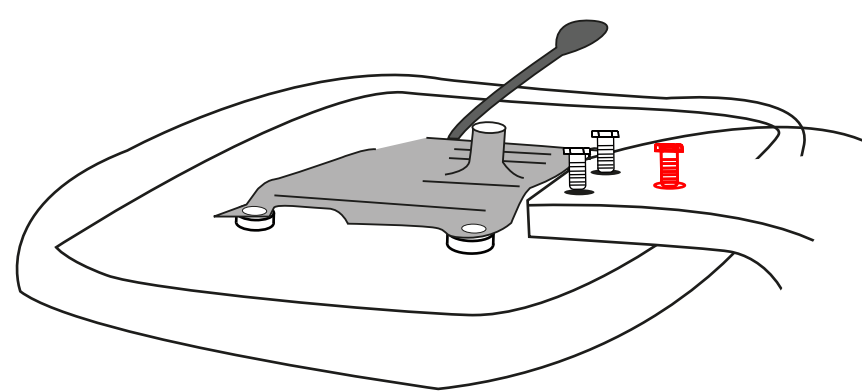

Nota: Ajuste primero el tornillo resaltado en la imagen para evitar que el espaldar quede inclinado. Utilice la llave Allen # 6 para ajustar sin ejercer demasiada fuerza. Gire los tornillos hasta que la cabeza de los mismos toque la base del espaldar y luego ajuste con 1/4 de giro.

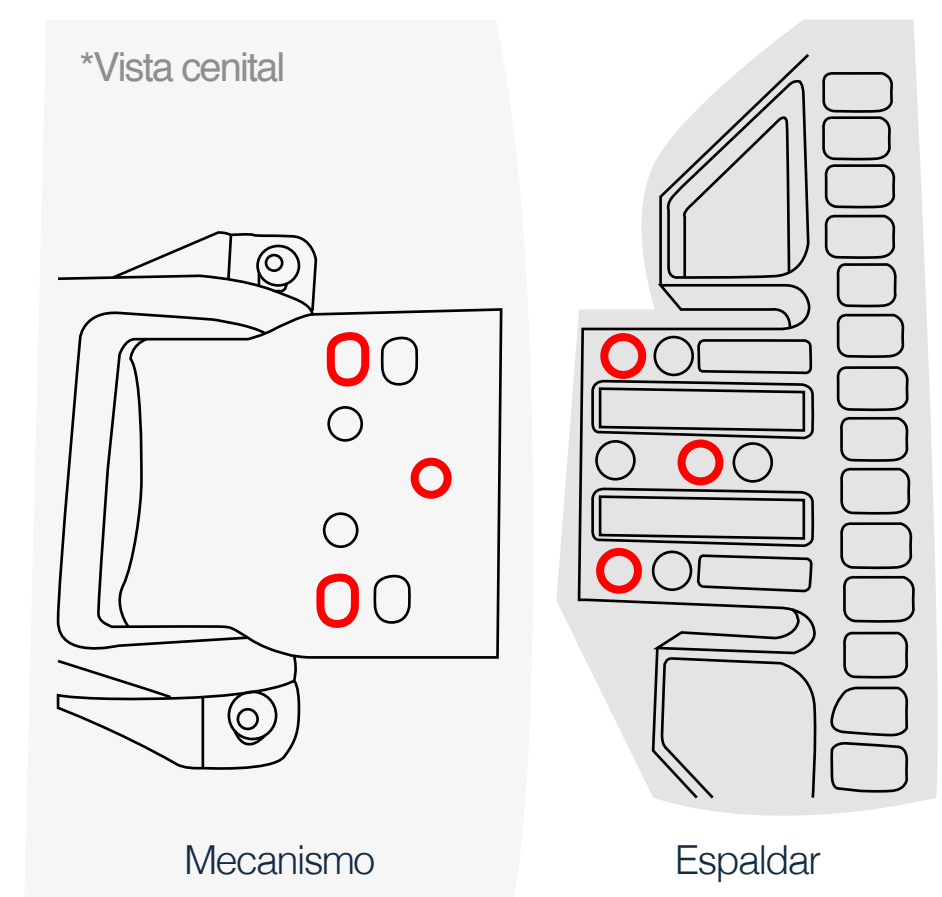

5 Introduzca la columna en el mecanismo ubicado debajo del asiento para terminar el armado de la silla y siéntese para garantizar el ajuste de todas las piezas.

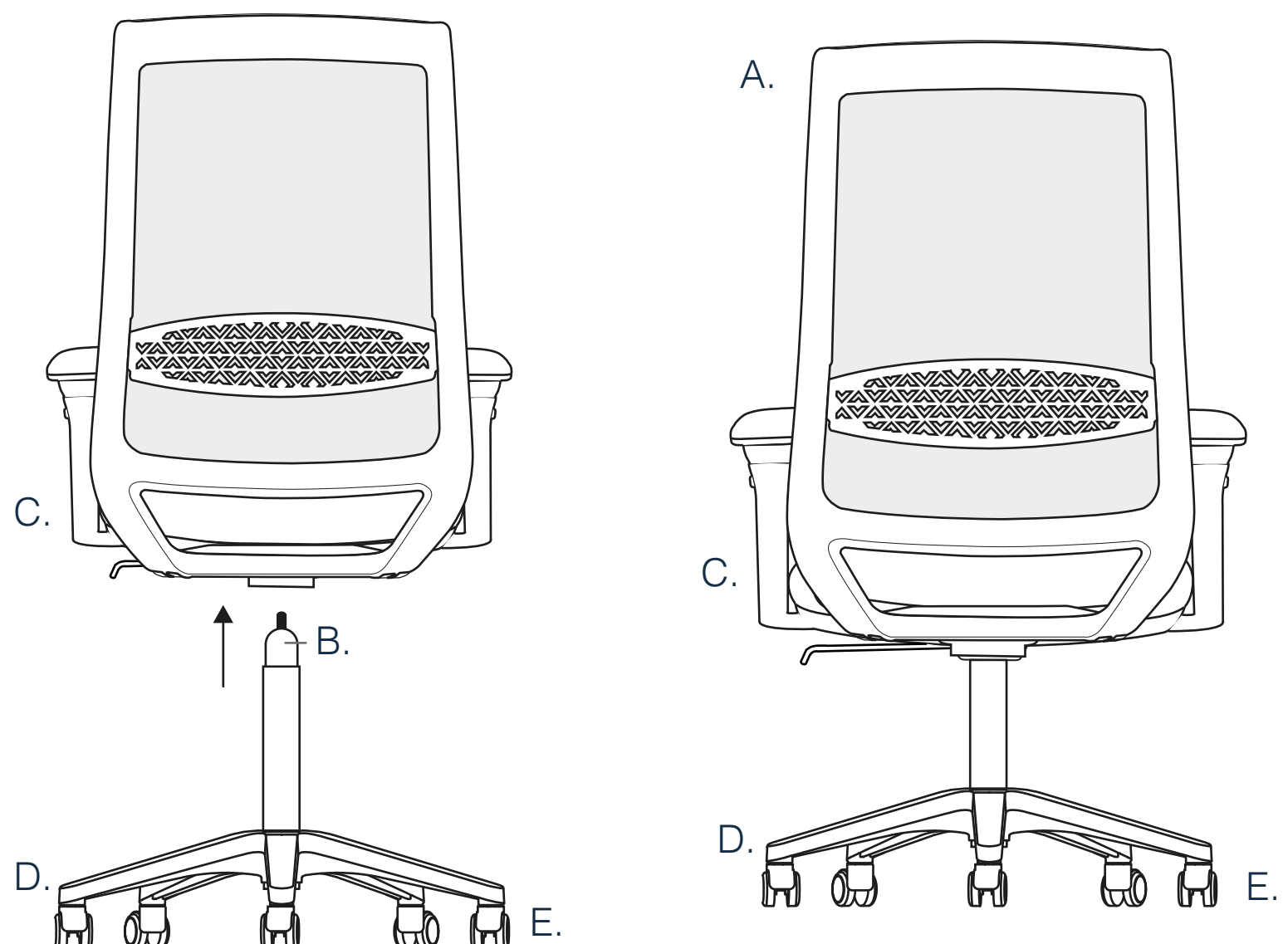

* Las imágenes son de carácter ilustrativo y no son una muestra fiel del producto real.